

ЕЛЕМЕНТ HP14

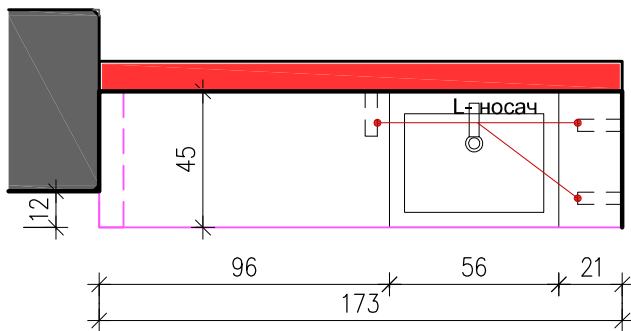

НАПОМЕНА:

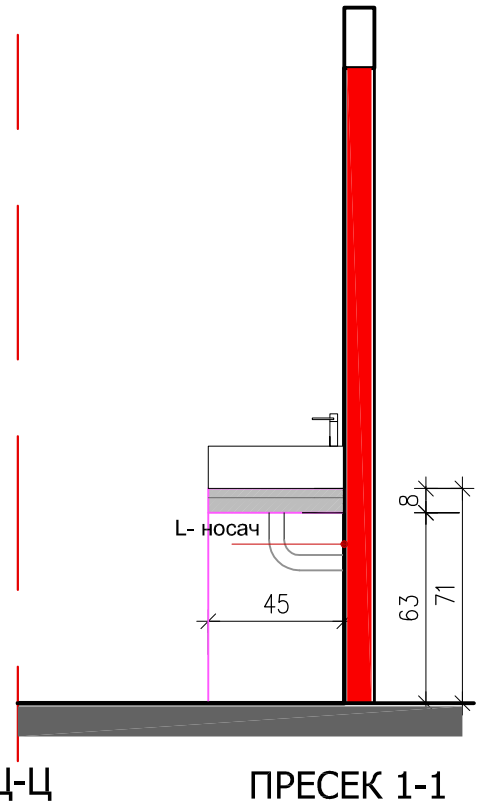

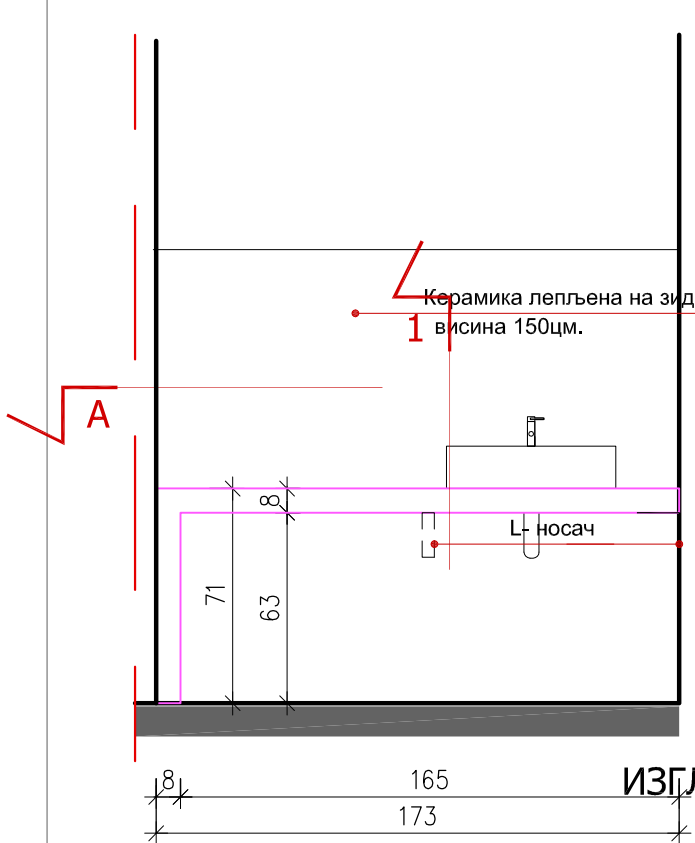

Све коте су пројектантске. Обавезно проверити све мере на лицу места пре извођења.
 Обавезна рачунска провера свих кота од стране извођача.
 Проверити вертикалност зидова и праве углове.
 Димензионисање вршити према најмањим димензијама простора.
 Радионичке цртеже оверава пројектант пре извођења.

ОПИС ЕЛЕМЕНТА:

Пулт за монтажу надградног лавабоа у просторији за масажу (I-14), од плоча екструдираниог полистирола типа "WEDI" или слично дебљине 50 или 80мм, који се поставља помоћу специјалних УД профила и одговарајућег лепка. Пулт се ослања са две стране на зид, а са треће стране на вертикалу од истих плоча као пулт. Уколико је потребно, ношење пулта ојачати конзолним носачима. Сви спојеви се бандажирају специјалном траком за армирање и керамичким лепком. Све видне површине пулта се облажу керамичким плочицама лепљењем преко припремљене подлоге. На пулту формирати отвор кружног пресека за монтажу сифона лавабоа према изабраном типу санитарije. Све пултеве радити у форми према датом попречном пресеку из пројекта, а према извођачким детаљима извођача. Димензије пулта су дате за финално обрађен елеменат. Дебљина пулта ће зависити од дебљине носећих плоча и керамичких плочица. Извођач гарантује носивост пулта. Лавабо типа "Diplon" (wb 1526 560 дим. 560x450x150цм) или слично.

II ФАЗА WELLNESS - а

ЕНТЕРИЈЕР

 <p>BG PROJEKT STUDIO</p> <p>БЕОГРАД Краља Владимира 19 тел. 011/ 3975356 bgstudio@yubc.net</p>	ИНВЕСТИТОР: ИНСТИТУТ ЗА РЕХАБИЛИТАЦИЈУ БЕОГРАД	АУТОР ПРОЈЕКТА: Бранка Бошњак д.и.а.			
	ОБЈЕКАТ: ОРГАНИЗАЦИОНИ ДЕО "СЕЛТЕРС" Младеновац СТАЦИОНАР II, WELLNESS	ОДГОВОРНИ ПРОЈЕКТАНТ: Славица Милошевић д.и.а.			
	ЛОКАЦИЈА: "СЕЛТЕРС" БАЊА, МЛАДЕНОВАЦ	ПРОЈЕКТАНТ: Славица Милошевић д.и.а.			
	ПРОЈЕКАТ: ИЗВОЂАЧКИ ПРОЈЕКАТ ЕНТЕРИЈЕРА	САРАДНИК:			
	ЦРТЕЖ: ЕНТЕРИЈЕРСКИ ЕЛЕМЕНТ: HP14 -ПУЛТ ЗА УМИВАОНИК	РАЗМЕРА: 1:25	ДАТУМ: ЈУЛИ 2012.	БР. ТЕХН. ДН.: 13/12	БР. ЛИСТА: 2.19